

/// Lieferbares Zubehör

- Schraubadapter für Schnellwechselfaufnahme Lehnhoff MS/HS
- Schraubadapter für andere Schnellwechselfnahmen auf Anfrage
- Umschaltung - Ausleger schwenken / 2. Zusatzkreis
- Adapterflansch für Eigenlösung

/// Lieferumfang

- Greifer mit Schalen
- geschraubte Schneiden
- Rotator

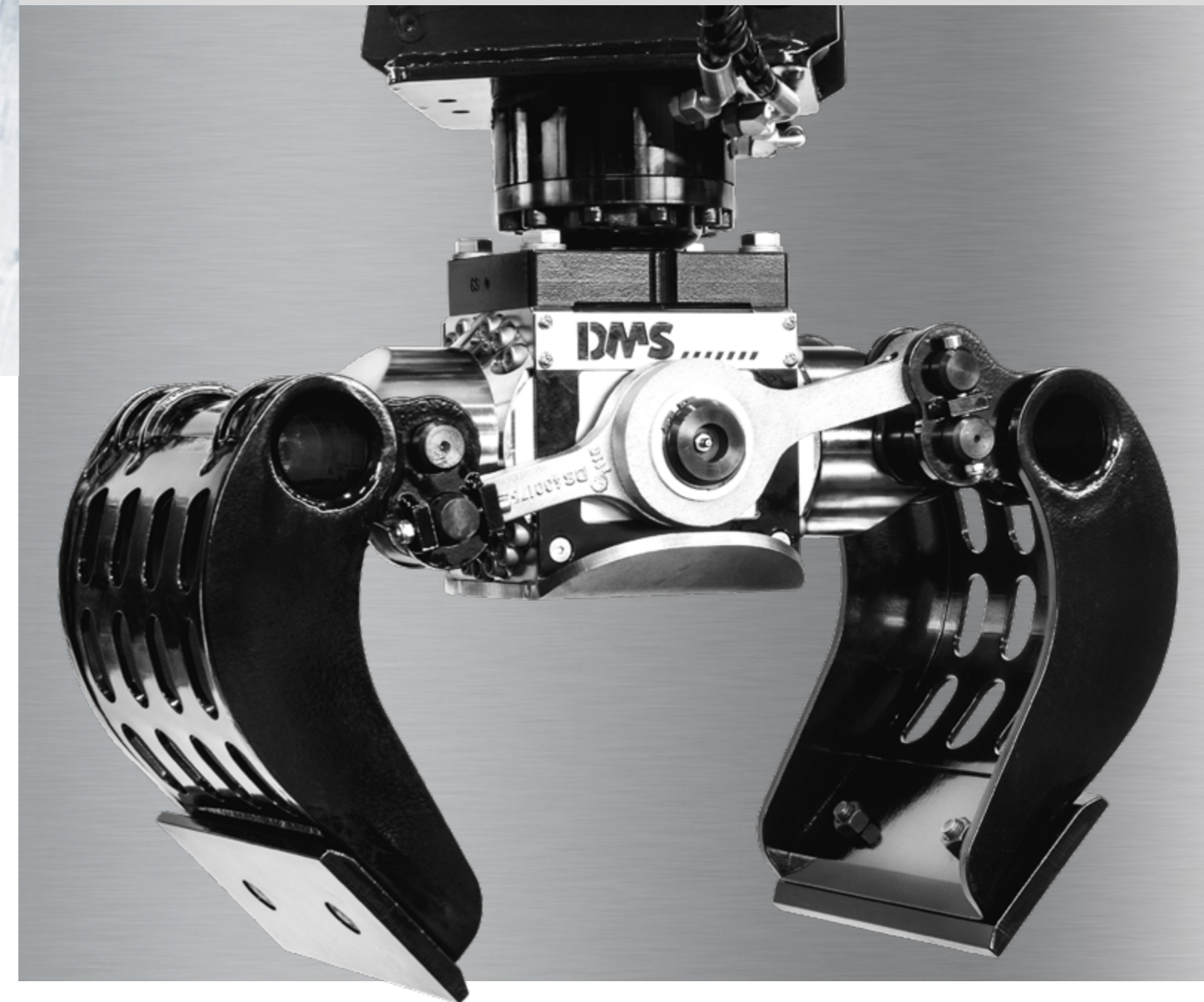

/// Ihr zuständiger Händler:

© DMS Technologie GmbH
Impressum:
Steinbacher Str. 62
64658 Fürth

 MADE IN GERMANY
Telefon 06253 / 806021-0
Telefax 06253 / 806021-29

Solange der Vorrat reicht.
Irrtümer, Änderungen und
Druckfehler vorbehalten.

Email info@dms-tec.de
Internet www.dms-tec.de



3/2019

ABBRUCHGREIFER 1-22t
mit patentierter Zylinderform

www.dms-tec.de



/// Ihre Vorteile

Nummer 1
im Leistungs -
Gewichtsverhältnis

Durchdachte Bauweise
keine Schläuche
unterhalb vom Antrieb

Qualität
mit hoher
Zuverlässigkeit

Einzigartiger
Zylinderantrieb

100% geschützte
Kolbenstange

Sowohl beim Abtragen von Mauerwerk, beim Demontieren von Holzkonstruktionen, als auch beim Sortieren von Baustoffen – das ideale Anbaugerät, die unverwüsthlichen Abbruchgreifer von DMS Technologie.

Die Vorteile dieser Greifer sind ihre geringe Bauhöhe, ein optimaler Greifraum zwischen den Greiferschalen und ein geringes Gewicht bei extremer Robustheit. Ermöglicht wird diese perfekte Kombination durch den patentierten Hydraulikzylinder.

- 1 Vollständig gekapselter Kolben
- 2 Starker Rotator
- 3 Innenliegende Ölkanäle
- 4 Hochwertige Buchsen mit Langzeitschmierung
- 5 Geschützte und gut zugängliche Schmierstellen
- 6 Wendbare Schneidkanten

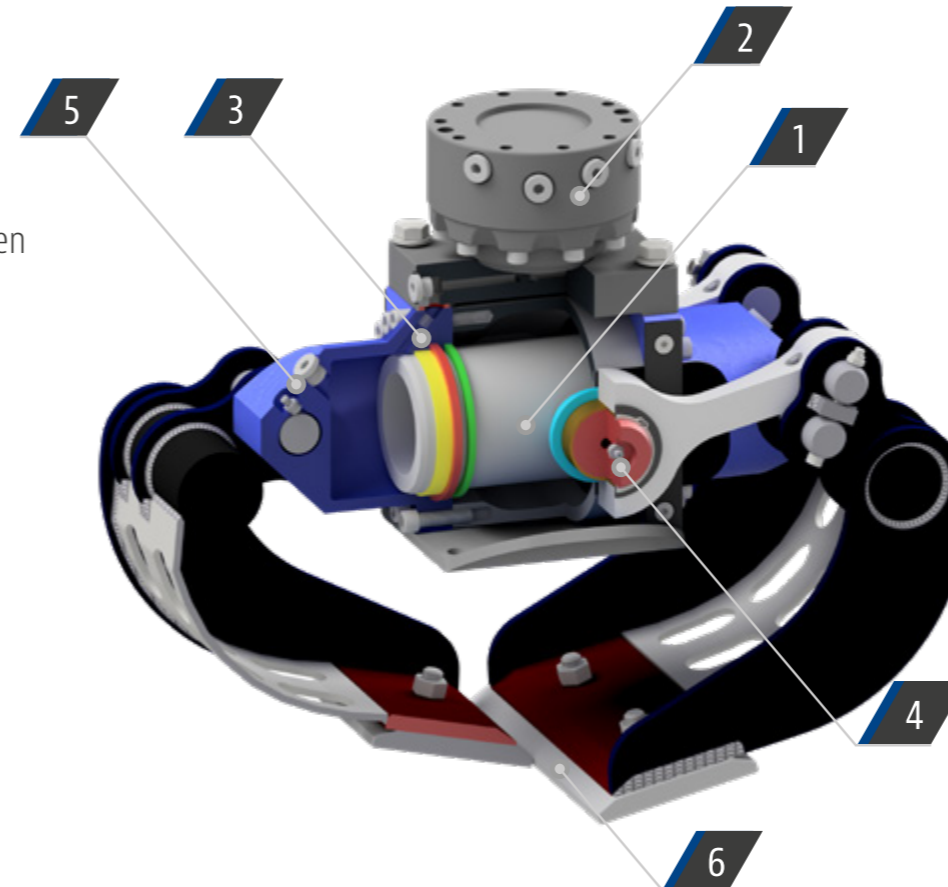

Geringe Bauhöhe
geöffnet und geschlossen

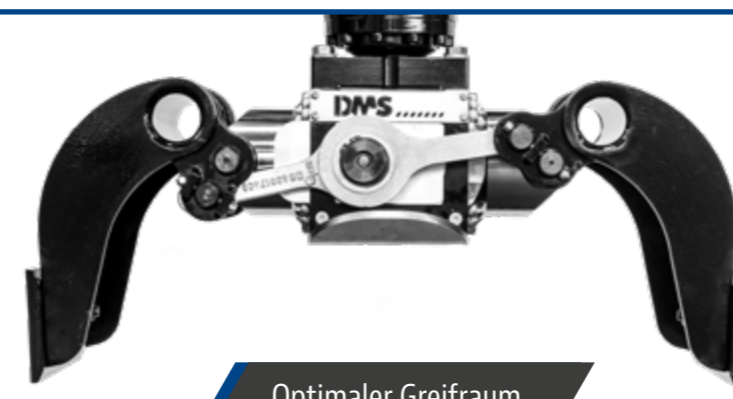

Optimaler Greifraum

/// Technische Daten

Baggerdienstgewicht:	1-2t	2-3,5t	2-3,5t	3,5-6t	6-9t	8-12t	11-18t	11-18t	17-22t
Typ:	AG 2030	AG 3535	AG 3540	AG 6040	AG 9050	AG 12060	AG 18070	AG18090	AG 22090
Gewicht (ohne Rotator) [kg]:	98	119	199	199	334	640	743	873	906
Betriebsdruck Greifen [bar]:	220	250	250	250	280	320	350	350	350
Betriebsdruck Drehen [bar]:	220	250	250	250	280	320	250	250	250
Schließkraft [kN]:	16	16	20	20	26	46	50	52	52
Drehmoment [Nm]:	1000	1200	1200	2500	3000	4200	5250	5250	6250
Gewicht Rotator [kg]:	20	29	37	52	77	88	137	137	173

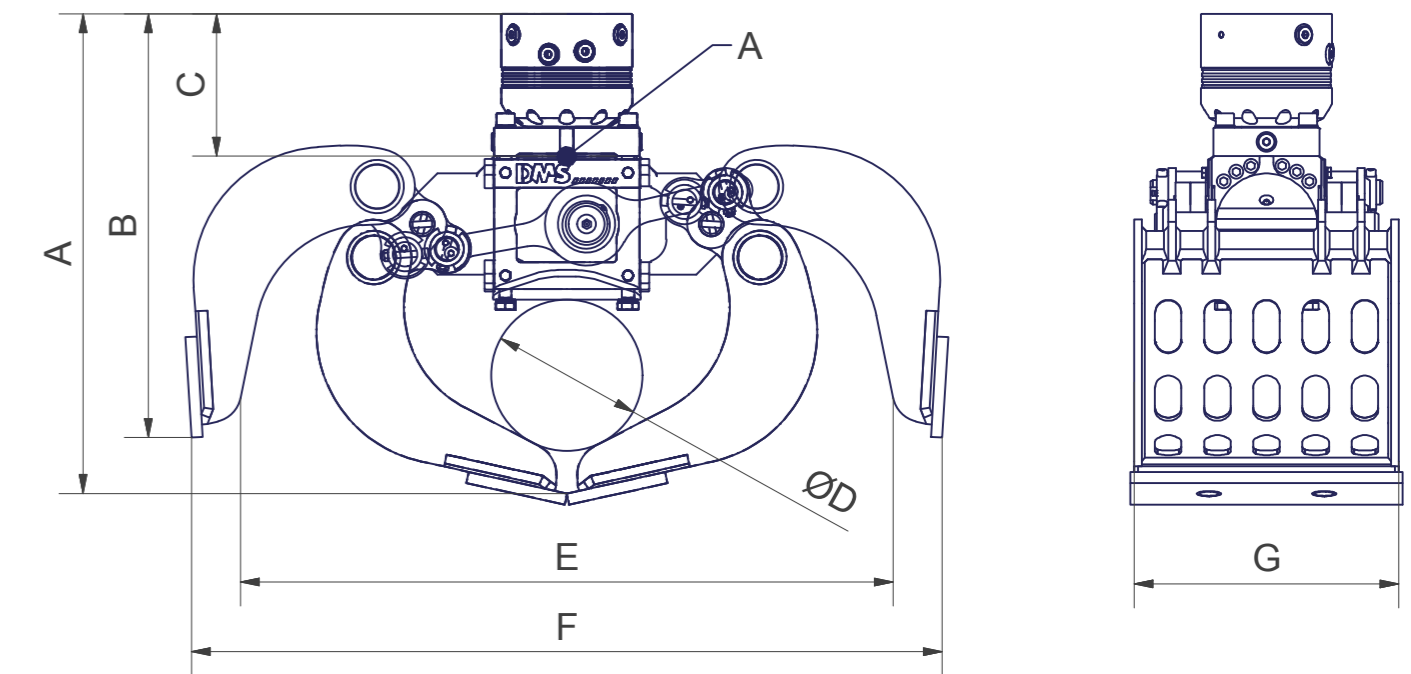

Baggerdienstgewicht:	1-2t	2-3,5t	2-3,5t	3,5-6t	6-9t	8-12t	11-18t	11-18t	17-22t
Inhalt [l]:	22	55	76	76	210	264	400	562	562
Empf. Literleistung Drehen [l]:	6-25	6-25	6-25	15-25	15-25	15-30	15-30	15-30	15-30
Empf. Literleistung Greifen [l]:	25-40	25-45	30-45	30-45	40-80	40-150	40-150	40-150	40-150
A in mm:	511	634	732	758	986	1149	1194	1243	1276
B in mm:	498	560	651	675	756	1032	1049	1114	1146
C in mm:	145	188	197	221	185	239	202	202	210
D in mm:	Ø 128	Ø 200	Ø 241	Ø 241	Ø 438	Ø 410	Ø 477	Ø 507	Ø 507
E in mm:	709	863	1064	1064	1550	1551	1627	1629	1629
F in mm:	831	993	1219	1219	1734	1855	1958	1945	1945
G in mm:	300	350	400	400	500	600	700	900	900